

DSGT 系列 数显变送器
精度为满刻度的±0.25%，可选开关输出

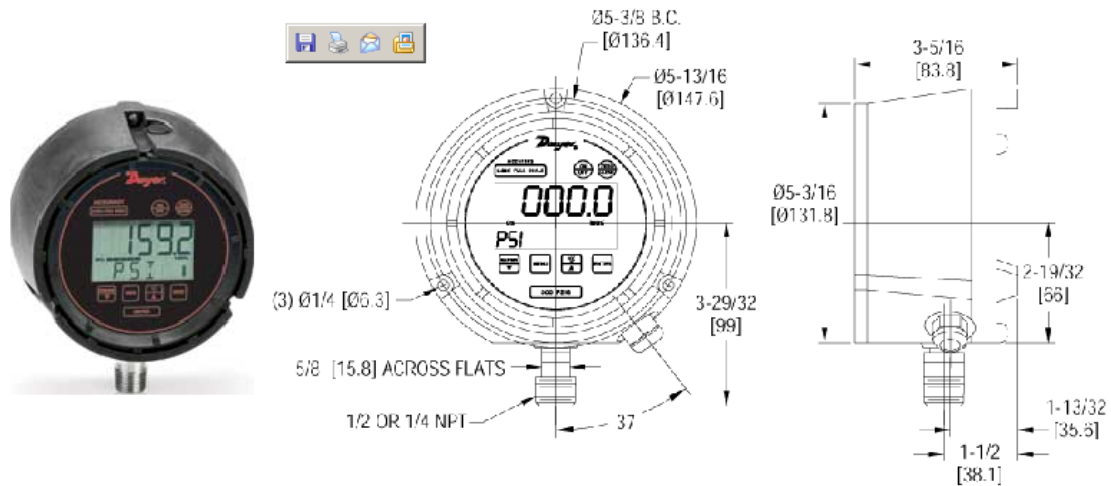

DSGT 系列数显变送器是一款多功能的压力表精度为满量程的 0.25%，这一体化的数字仪表外包装设计降低了安装成本，仪器成本，在需要仪表，变送器和开关的地方可以节约空间，DSGT 系列压力工作在环流 4-20 mA 传送输出和它提供 1 个或两个可选的 SPDT 开关。

DSGT 系列压力放置在一个持久玻纤增强热塑性地方是为了满足 NEMA49 (IP65) 要求，仪表功能菜单驱动显示,可轻松定制。用户可选的功能,包括 12 个工程的度量单位，密码保护校准和禁用功能，以及可调横道图,并更新/抑制率。

技术指标

压力表技术指标

- 介质：兼容的，不可燃烧的液体或气体
- 材质：17-4 不锈钢传感器，316 不锈钢插座
- 外壳：玻纤增强热塑性盒
- 精度：0.25%满刻度（包括线性，磁滞、重复性）
- 压力范围：满量程的 2 倍
- 过程连接：1 / 2 " NPT 外螺纹
- 显示：5 位（高度为 0.88 "）

变送器技术指标

- 电源：12~36VDC
- 输出信号：4~20 毫安
- 响应时间：100 毫秒
- 温度范围 14 至 140°F（-10 至 60°C）
- 热效应 满量程 0.04% / °F
- 电气连接：3 根导线
- 回路电阻：DC；最大 0-1090 欧姆
- 设定调整：通过选择菜单调整
- 重量：1.45lb(0.66 千克)
- 机构认证：CE

开关技术指标

开关型号：1SPDT(-C1S 可选择) 2 SPDT(-C2S 可选择)

精度：满量程的 0.25%

电气等级：1A@24VDC 或 0.5A@125VAC

电气连接：3 根导线

电源设备：12-36VDC

防护：MEMA 4X(IP66)

型号表

型号	范围
DSGT-101-COS	30" Hg-0-15 psig
DSGT-102-COS	30" Hg-0-30 psig
DSGT-103-COS	30" Hg-0-60 psig
DSGT-104-COS	0-30 psig
DSGT-105-COS	0-60 psig
DSGT-106-COS	0-100 psig
DSGT-107-COS	0-160 psig
DSGT-108-COS	0-200 psig
DSGT-109-COS	0-300 psig
DSGT-110-COS	0-600 psig

型号	范围
DSGT-111-COS	0-800 psig
DSGT-112-COS	0-1000 psig
DSGT-113-COS	0-1500 psig
DSGT-114-COS	0-2000 psig
DSGT-115-COS	0-3000 psig
DSGT-116-COS	0-5000 psig
DSGT-117-COS	0-8000 psig
DSGT-118-COS	0-10,000 psig
DSGT-119-COS	0-15,000 psig
DSGT-120-COS	0-20,000 psig

DSGT-XXX-COS, 传送没有开关输出

DSGT-XXX-C1S, 传送有一个开关输出

DSGT-XXX-C2S, 传送有两个开关输出