

TVA 系列 全特氟龙流量计
75 mm 和 125 mm, 10: 1 的的范围, 满量程±5%精度

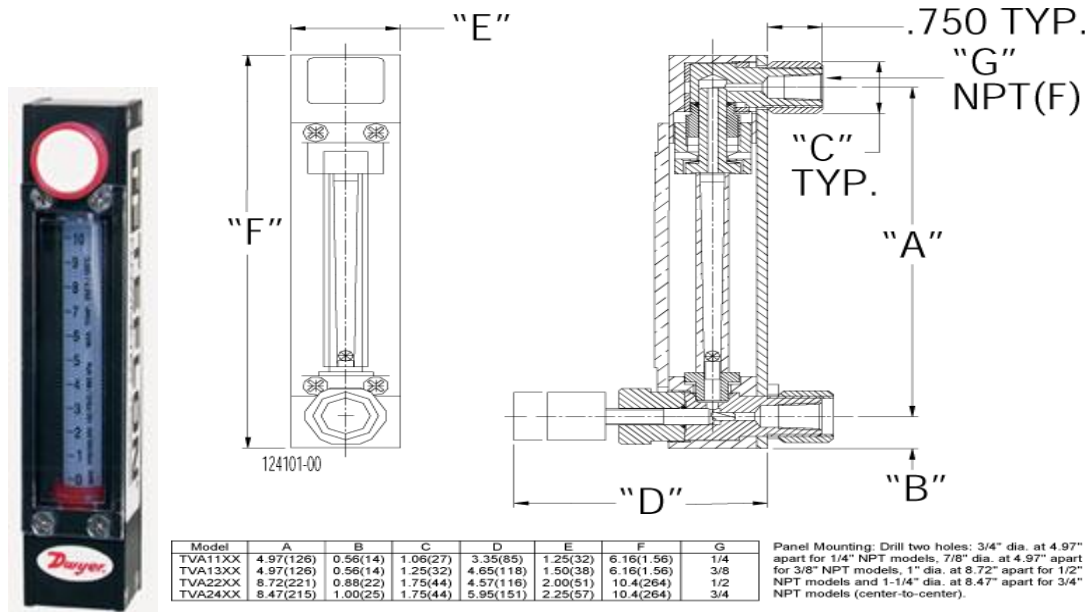

TVA 系列全 Teflon® 转子流量计为高腐蚀性或超洁净液体提供测量解决方案。流量计有 0 到 10 个刻度等级来指示流速。

技术指标

介质: 兼容性气体, 液体

材质: 管身: PFA

转子和端头连接: PTFE

导流杆: PCTFE

温度范围: 250°F (121°C)

压力范围: 100 psig (6.9bar)

精度: ±5% FS @ 70°F (21.1°C) 和 14.7 psia (1 绝对大气压)

重复性: ±0.25%

泄露率: 1x10⁻⁷ sccs 氦气

刻度: 0 至 10 刻线, 75 mm 或 125 mm 长

调节率: 10: 1

安装: 垂直安装

型号

| 型号 小流量 | | | | |
|----------|----------|-------|--------------|------------------------|
| 带阀 | 无阀 | 长度 | 连接 | 流速 (水) gph (ml/min) |
| TVA1113 | TVA1103 | 75mm | 1/4" NPT 内螺纹 | 6.34 (400) |
| TVA1115 | TVA1105 | 75mm | 1/4" NPT 内螺纹 | 15.9 (1000) |
| TVA1317 | TVA1307 | 75mm | 3/8" NPT 内螺纹 | 39.6 (25000) |
| TVA1319 | TVA1309 | 75mm | 3/8" NPT 内螺纹 | 79.2 (5000) |
| 型号 大流量 | | | | |
| 带阀 | 无阀 | 长度 | 连接 | 流速 (水) gpm (l/min) |
| TVA22110 | TVA22010 | 125mm | 1/2" NPT 内螺纹 | 3.43 (13) |
| TVA24112 | TVA24012 | 125mm | 3/4" NPT 内螺纹 | 7.93 (30) |
| TVA24114 | TVA24014 | 125mm | 3/4" NPT 内螺纹 | 11.9 (45) |